

Accesorio: **Roll Bar Bronx 4XR1**

HIGH QUALITY PRODUCTS



Aplica Para: **Armado e Instalación**

INSTRUCTIVO DE INSTALACIÓN

BURRERAS / ESTRIBOS / CANASTILLAS / BARRAS PORTA EQUIPAJE / DEFENSAS / ROLL BAR / PASAMANOS / ESPEJOS / COLILLAS / ETC...

Queda prohibida la reproducción total ó parcial de este documento por cualquier medio, sea digital ó impreso sin la autorización explícita y por escrito de El Bronco Autopartes®

Lea y comprenda correctamente las instrucciones de la guía y enseguida proceda con la instalación del accesorio

1) - Que incluye en la caja

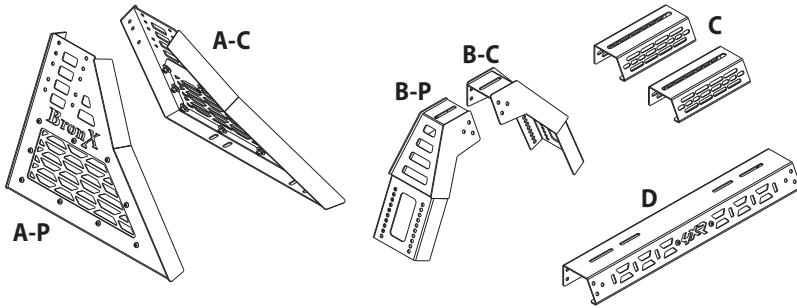

Kit de Armado

- 42 Tornillo Cab. Botón Allen de 5/16" X 3/4"
- 42 Rondana Plana de 5/16"
- 42 Rondana de Presión de 5/16"
- 42 Tuerca Hexagonal de 5/16"

Kit de Instalación

- 4) Tornillo Cab. Hexagonal de 3/8" X 2"
- 4) Tornillo Cab. Hexagonal de 3/8" X 1 1/2"
- 16) Rondana Plana de 3/8"
- 8) Rondana de Presión de 3/8"
- 8) Tuerca Hexagonal de 3/8"

Herramienta Necesaria

- Matraca
- Dado de 1/2"
- Dado de 9/16"
- Llave de 1/2"
- Llave de 9/16"
- Llave Allen de 5/32"
- Taladro
- Broca de 3/16"
- Broca de 7/16"

1) - Identifique las piezas que conforman el **Roll Bar Bronx 4XR1**. El empaque deberá contener un juego de bases laterales (**A-P y A-C**), un juego de brazos de ajuste (**B-P y B-C**), dos extensiones de ajuste superior (**C**, 2 Pzas), un travesaño superior (**D**) y un **kit de tornillería**.

2) - Medidas del vehículo a instalar

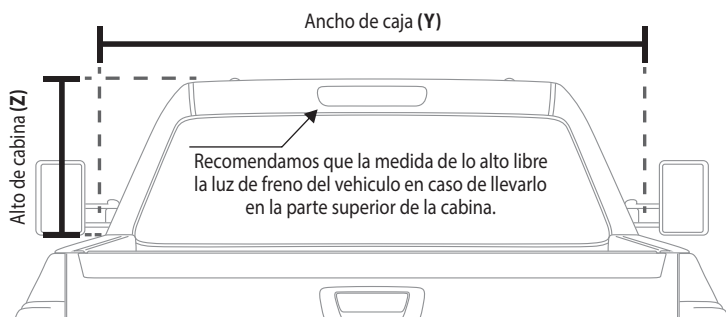

2) - Antes de ensamblar el Roll Bar deberá tomar las medidas del alto y ancho de la caja del vehículo que necesitaremos posteriormente.

3) - Arme los brazos de ajuste

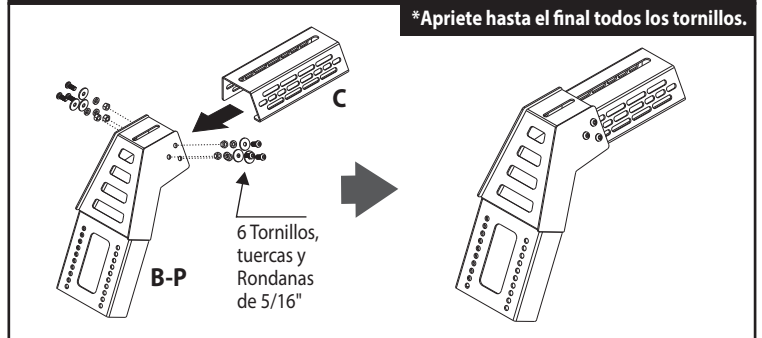

3) - Arme primeramente el brazos de ajuste (**B-P y B-C**) con las extensiones de ajuste superiores (**C**). No apriete aun ningun tornillo hasta el final.

4) - Monte los laterales a la altura deseada

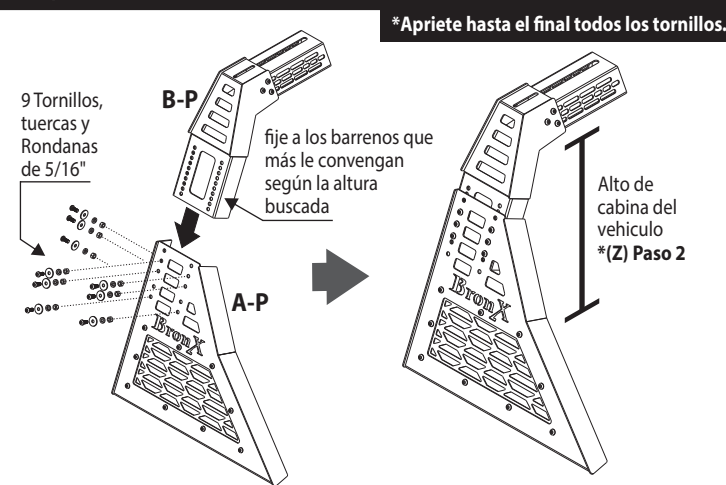

4) - Monte el brazo de ajuste (**B-P y B-C**) con la base lateral (**A-P y A-C**) buscando la altura deseada, tomando como base la altura de la cabina del vehículo.

5) - Arme al travesaño a la anchura deseada

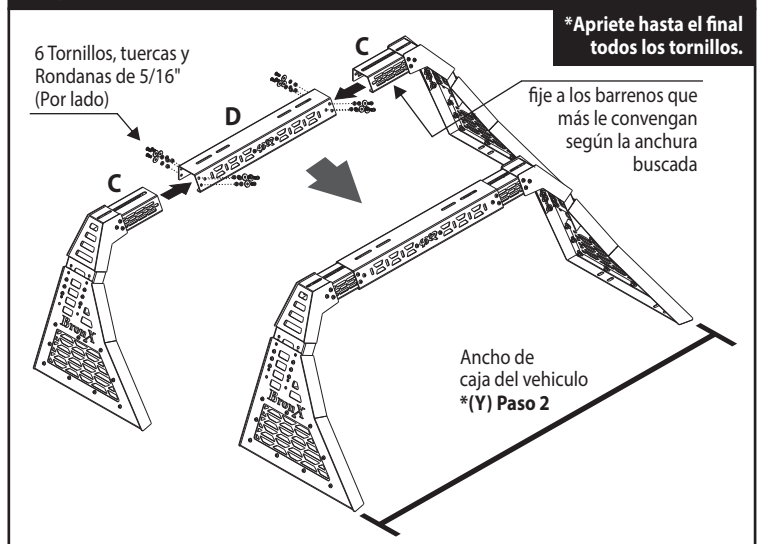

5) - Ahora inserte ambos ensambles laterales (**C**) al travesaño superior (**D**) e igualmente ajuste al ancho deseado conforme a la medida de la caja.

Accesorio: **Roll Bar Bronx 4XR1**

HIGH QUALITY PRODUCTS



Aplica Para: **Armado e Instalación**

INSTRUCTIVO DE INSTALACIÓN

BURRERAS / ESTRIBOS / CANASTILLAS / BARRAS PORTA EQUIPAJE / DEFENSAS / ROLL BAR / PASAMANOS / ESPEJOS / COLILLAS / ETC...

Queda prohibida la reproducción total ó parcial de este documento por cualquier medio, sea digital ó impreso sin la autorización explícita y por escrito de El Bronco Autopartes®

Lea y comprenda correctamente las instrucciones de la guía y enseguida proceda con la instalación del accesorio

6) - Marque la posición de los barrenos

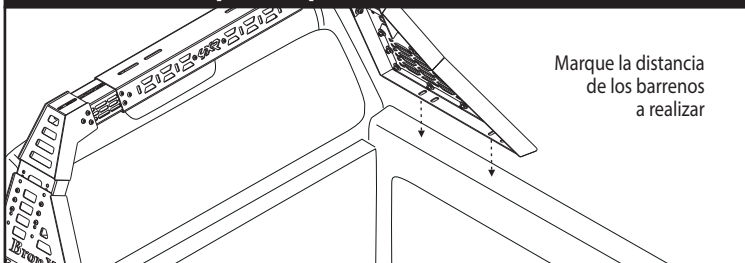

Marque la distancia de los barrenos a realizar

Las bases del Roll Bar tiene 4 posiciones de barrenado para la gran variedad de vehículos, se considera que si fija con dos barrenos por lado, queda lo suficientemente resistente pero puede fijar con un tercer o cuarto tornillo si usted lo considera y su vehículo lo permite.

6) - Presente el Roll Bar por encima de la caja del vehículo para marcar la posición de los barrenos a realizar.

7) - Perfore la caja del vehículo

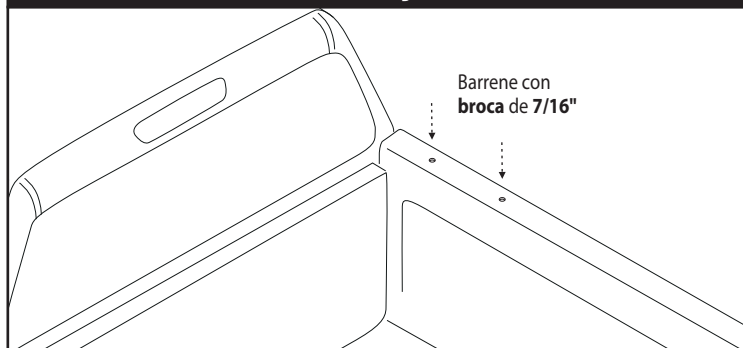

Barrene con broca de 7/16"

7) - Una vez que tenga los barrenos marcados proceda a barrenar el canto de la caja usando un taladro junto con la broca de 7/16" para tornillo de 3/8".

8) - Fije el Roll Bar a la caja

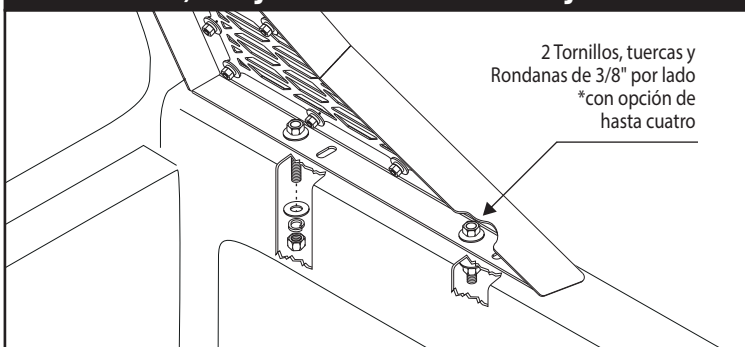

2 Tornillos, tuercas y Rondanas de 3/8" por lado *con opción de hasta cuatro

8) - Vuelva a montar el Roll Bar en su posición y fijelo a la caja usando los tornillos, tuercas y rondanas de 3/8". Recomendamos poner dos tornillos por lado pero puede fijar un tercer o cuarto tornillo si así lo requiere.

9) - Apriete los tornillos

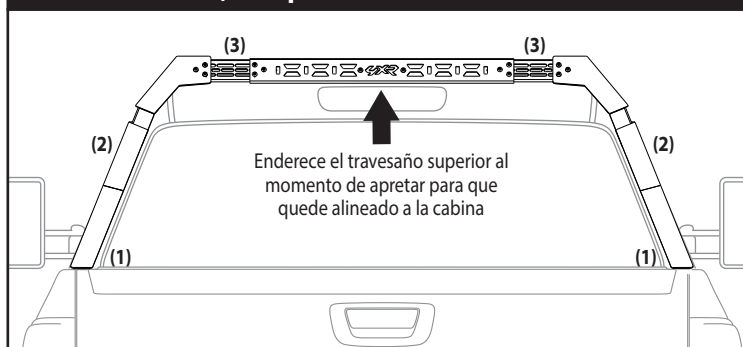

Enderece el travesaño superior al momento de apretar para que quede alineado a la cabina

9) - Finalmente apriete todos los tornillos, empezando por los que fijan el Roll Bar a la batea de la caja (1), después los brazos a las bases laterales (2) y por último el travesaño y los ajustes superiores (3) procurando levantarlo manualmente para que quede alineado a la cabina.

RECOMENDACIONES DE USO:

- Se recomienda que este producto sea instalado por personal con conocimiento de herramientas y/o instalación de accesorios.
- Nivele y centre el Roll Bar y apriete hasta el final todos los tornillos para lograr una correcta instalación.
- Limpie el Accesorio con frecuencia para evitar corrosiones evitando utilizar productos abrasivos ya que podría perjudicar el acabado.
- Este producto es un accesorio de lujo y no está diseñado para volcaduras, soporte o carga, por lo tanto se sugiere no utilizarse para otras funciones ajenas a la estipulada.