



INSTRUCTIVO DE INSTALACIÓN

Estribo G-H Sport / Bronx / Bronx 4XR

Aplica Para:

• Ford Lobo Cabina y Media,
Cabina Sencilla y Doble Cabina 2004 - 2014

HIGH QUALITY PRODUCTS

(KH-EPF-P-04CM) • (ER144CR, ER144NG) / (E5138CR, E5138NG, E5138AX) / (EB138AN) / (EX147AN)
• (ER188CR, ER188NG) / (E5191CR, E5191NG, E5191AX) / (EB191AN) / (EX200AN)
• (ER203CR, ER203NG) / (E5213CR, E5213NG, E5213AX) / (EB213AN) / (EX222AN)

BURRERAS / ESTRIBOS / CANASTILLAS / BARRAS PORTA EQUIPAJE / DEFENSAS / ROLL BAR / PASAMANOS / ESPEJOS / COLILLAS / ETC...

Queda prohibida la reproducción total ó parcial de este documento por cualquier medio, sea digital ó impreso sin la autorización explícita y por escrito de El Bronco Autopartes®

TORNILLERÍA DE INSTALACIÓN - KT-EPF-C-04CM

	8	Tornillo Cab. Hexagonal de 5/16" X 1"
	8	Rondana Plana de 5/16"
	8	Rondana de Presión de 5/16"
	16	Tornillo Cab. Hexagonal de 3/8" X 1"
	16	Rondana Plana de 3/8"
	16	Rondana de Presión de 3/8"
	8	Tuerca Hexagonal de 3/8"
	8	Grapa Doble de 5/16"

HERRAMIENTA NECESARIA

• Dado de 1/2"	• Dado de 9/16"
• Desarmador Plano	

HERRAJES • KH-EPF-P-04CM

PRINCIPALES "A"

HFA-EP-04CM-U

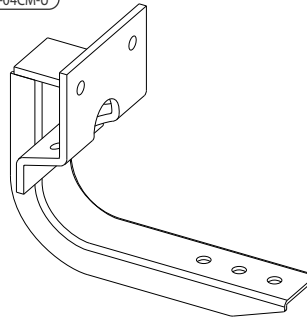

4 Pzas. / Similares

AUXILIARES "B"

SL1-BT-0400-U1
Herraje de 5 x 7,5cm
para Estribos G-H Sport
4 Pzas. / Similares



SL1-BT-0512-U1
Herraje de 5 x 10,5 cm
para Estribos BronX
4 Pzas. / Similares



*HERRAJES EN EL
PERFIL DEL ESTRIBO

DETALLE DE MONTADO PARA ESTRIBOS

MONTADO E INSTALACIÓN DE LOS ESTRIBOS

*Instale los Estribos de la siguiente forma:

Frente
del
vehículo

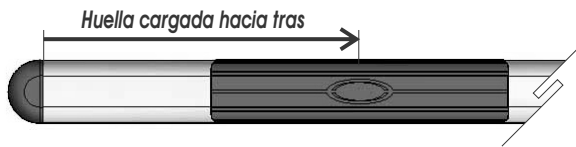

Lea y comprenda correctamente las instrucciones de la guía y enseguida proceda con la instalación del accesorio

INSTALACIÓN DE LOS HERRAJES FRONTALES (Lado Piloto)

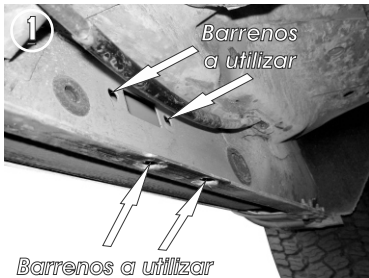

1.- Identifique los barrenos existentes por debajo de la carrocería de su vehículo.

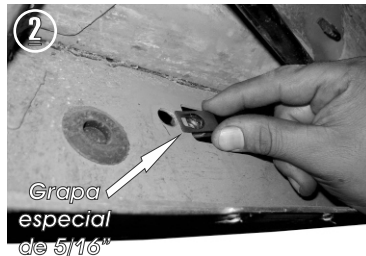

2.- Coloque las Grapas Especiales del resaque rectangular hacia los barrenos laterales.
Nota: Auxíliese con el desarmador plano para colocar y centrar las grapas en los barrenos.

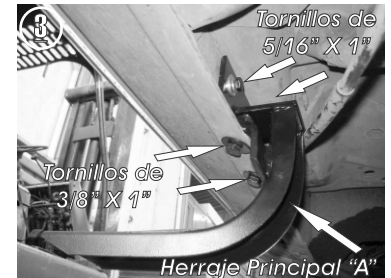

3.- Presente el Herraje Principal "A" en los barrenos existentes fijandolo en las grapas especiales con los tornillos de 5/16" X 1" y en los barrenos inferiores de la carrocería con los tornillos de 3/8" X 1".



INSTRUCTIVO DE INSTALACIÓN

Estribo G-H Sport / Bronx / Bronx 4XR

Aplica Para:

• Ford Lobo Cabina y Media,
Cabina Sencilla y Doble Cabina 2004 - 2014

HIGH QUALITY PRODUCTS

(KH-EPF-P-04CM) • (ER144CR, ER144NG) / (E5138CR, E5138NG, E5138AX) / (EB138AN) / (EX147AN)
• (ER188CR, ER188NG) / (E5191CR, E5191NG, E5191AX) / (EB191AN) / (EX200AN)
• (ER203CR, ER203NG) / (E5213CR, E5213NG, E5213AX) / (EB213AN) / (EX222AN)

BURRERAS / ESTRIBOS / CANASTILLAS / BARRAS PORTA EQUIPAJE / DEFENSAS / ROLL BAR / PASAMANOS / ESPEJOS / COLILLAS / ETC...

Queda prohibida la reproducción total ó parcial de este documento por cualquier medio, sea digital ó impreso sin la autorización explícita y por escrito de El Bronco Autopartes®

Lea y comprenda correctamente las instrucciones de la guía y enseguida proceda con la instalación del accesorio

INSTALACIÓN DE LOS HERRAJES POSTERIORES (Lado Piloto)



4.- Del lado posterior del vehículo, identifique los barrenos existentes por debajo del carrocería de su vehículo. (En dirección del final de la puerta trasera)



5.- Coloque las Grapas Especiales del resaque rectangular hacia los barrenos laterales. **Nota:** Auxiliése con el desarmador plano para colocar y centrar las grapas en los barrenos.

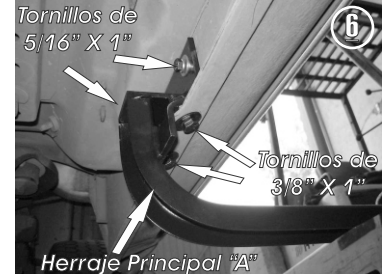

6.- Presente el Herraje Principal "A" en los barrenos existentes fijandolos en las grapas especiales con los tornillos de 5/16" X 1" y en los barrenos inferiores de la carrocería con los tornillos de 3/8" X 1".



7.- Presente el estribo sobre los herrajes e introduzca el **Herraje Auxiliar "B"** por dentro del estribo y deslicelo manualmente hasta que coincida con los barrenos de los **Herraje Principales "A"**, enseguida fije los herrajes en manera de sandwich utilizando los tornillos de 3/8" X 1".

Nivele y centre el estribo y apriete hasta el final todos los tornillos empezando por los herrajes que se fijan con la carrocería, para garantizar una correcta instalación.



INSTRUCTIVO DE INSTALACIÓN

Estribo G-H Sport / Bronx / Bronx 4XR

Aplica Para:

• Ford Lobo Cabina y Media,
Cabina Sencilla y Doble Cabina 2004 - 2014

HIGH QUALITY PRODUCTS

(KH-EPF-P-04CM) • (ER144CR, ER144NG) / (E5138CR, E5138NG, E5138AX) / (EB138AN) / (EX147AN)
• (ER188CR, ER188NG) / (E5191CR, E5191NG, E5191AX) / (EB191AN) / (EX200AN)
• (ER203CR, ER203NG) / (E5213CR, E5213NG, E5213AX) / (EB213AN) / (EX222AN)

BURRERAS / ESTRIBOS / CANASTILLAS / BARRAS PORTA EQUIPAJE / DEFENSAS / ROLL BAR / PASAMANOS / ESPEJOS / COLILLAS / ETC...

Queda prohibida la reproducción total ó parcial de este documento por cualquier medio, sea digital ó impreso sin la autorización explícita y por escrito de El Bronco Autopartes®

Lea y comprenda correctamente las instrucciones de la guía y enseguida proceda con la instalación del accesorio

INSTALACIÓN DE LAS GRAPAS METÁLICAS "A" (Lado Piloto)

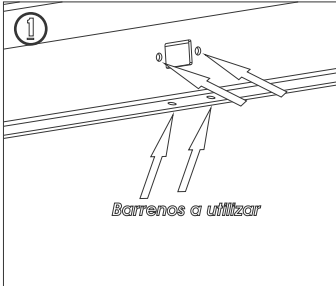

1.- Identifique los barrenos existentes por debajo del vehículo.

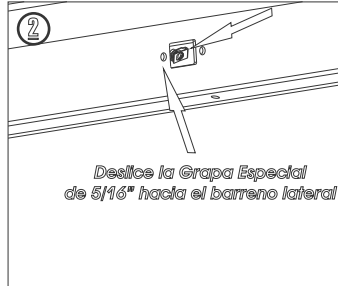

2.- Coloque las grapas especiales del resaque rectangular hacia los barrenos laterales y auxiliése con el desarmador plano para colocar y centrar las grapas en los barrenos del vehículo.

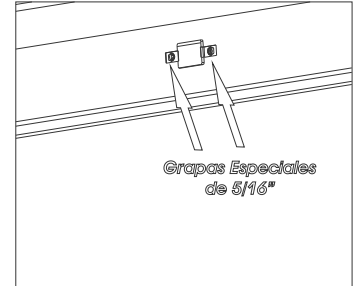
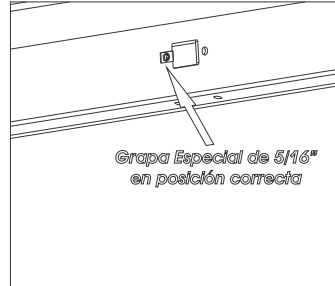

INSTALACIÓN DE LOS HERRAJES PRINCIPALES "A" (Lado Piloto)

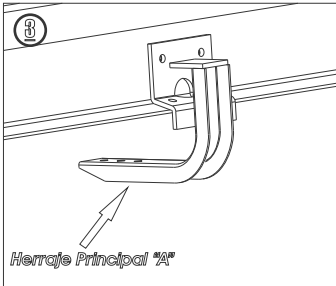

3.- Presente el Herraje Principal "A" en los barrenos existentes y fíjelo en las grapas especiales con los tornillos de 5/16" X 1".

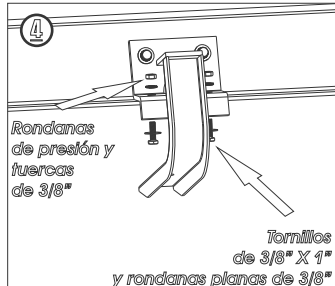
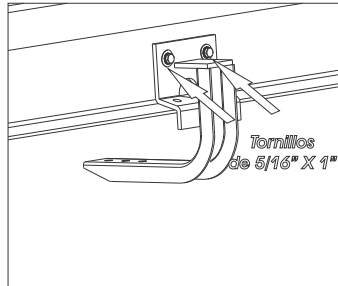

4.- Enseguida fije el Herraje en los barrenos inferiores del vehículo con los tornillos de 3/8" X 1".

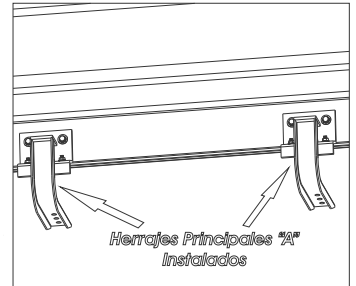

INSTALACIÓN DEL ESTRIBO SOBRE LOS HERRAJES PRINCIPALES (Lado Piloto)

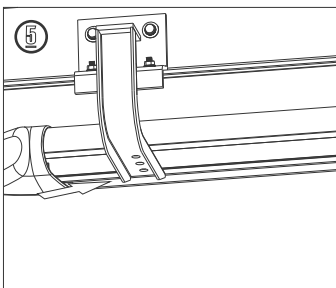

5.- Presente el estribo sobre los Herrajes Principales e introduzca los Herrajes Auxiliares "B" por dentro del estribo y deslicelos manualmente hasta que coincidan con los barrenos de los Herrajes Principales "A", enseguida fije los herrajes en manera de sandwich utilizando los tornillos de 3/8" X 1".

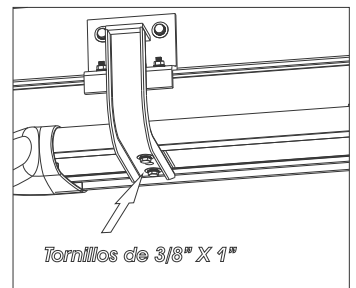
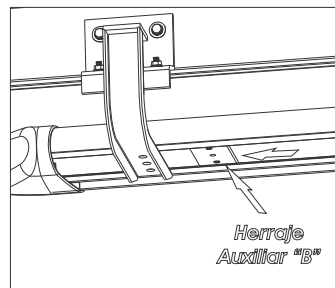
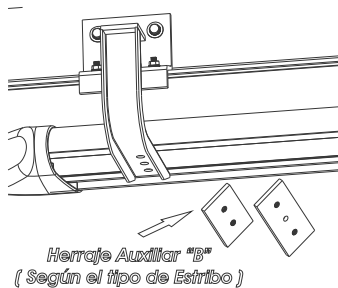

RECOMENDACIONES DE USO:

- Nivele y centre el Estribo y apriete hasta el final todos los tornillos para lograr una correcta instalación e instale las cubiertas de plástico y grapas que retiro con anterioridad (si fuera el caso).
- Limpie el Accesorio con frecuencia para evitar corrosiones sin utilizar productos abrasivos ya que podría perjudicar el acabado.
- Este producto es un accesorio de lujo con uso de escalón, por lo tanto se sugiere no utilizarse para otras funciones ajenas a la estipulada.