



INSTRUCTIVO DE INSTALACIÓN

Burrera Super Bronco / Trainer

- Aplica Para:
- Ford Lobo (4x2) 2005 - 2008
 - Lobo (4x4) 2006 - 2008

HIGH QUALITY PRODUCTS

(KH-BSF-P-06PS) • (BSF-C-06PS, BSF-P-06PS) / (T1F-P-06PS) / (B1F-P-06PS)

BURRERAS / ESTRIBOS / CANASTILLAS / BARRAS PORTA EQUIPAJE / DEFENSAS / ROLL BAR / PASAMANOS / ESPEJOS / COLILLAS / ETC...

Queda prohibida la reproducción total ó parcial de este documento por cualquier medio, sea digital ó impreso sin la autorización explícita y por escrito de El Bronco Autopartes®

TORNILLERÍA DE INSTALACIÓN - KT-BSF-C-06PS

	2	Tornillo Cab. Botón Allen de 3/8" X 1 1/4"
	2	Rondana Plana de 3/8"
	2	Rondana de Presión de 3/8"
	2	Tuerca Hexagonal de 3/8"
	2	Tornillo Cab. Hexagonal de 1/2" X 5 1/2"
	4	Tornillo Cab. Hexagonal de 1/2" X 2"
	8	Tornillo Cab. Hexagonal de 1/2" X 1 1/2"
	6	Rondana Plana de 1/2"
	14	Rondana de Presión de 1/2"
	14	Tuerca Hexagonal de 1/2"

HERRAMIENTA NECESARIA

• Llave de 9/16"	• Llave de 11/16"
• Llave de 3/4"	• Llave Allen de 7/32"

HERRAJES • KH-BSF-P-06PS

PRINCIPALES "A"	AUXILIARES "B"	AUXILIARES "C"
<p>Lado Piloto</p> <p>Lado Copiloto</p> <p>2 Pzas. / Juego</p>	<p>2 Pzas. / Similares</p>	<p>Lado Copiloto</p> <p>Lado Piloto</p> <p>2 Pzas. / Juego</p>

• • •

DETALLE DE ARMADO PARA BURRERA SUPER BRONCO

TORNILLERÍA (CUBRE FARO CROMO) - KT-CFAR-CR

	4	Tornillo Cab. Coche de 1/2" X 1 1/4"
	4	Rondana Plana Especial de 1/2" X Ø 1"
	4	Rondana de Presión de 1/2"
	4	Tuerca Hexagonal de 1/2"

ARMADO DE CUBRE FARO • BURRERA EN CROMO

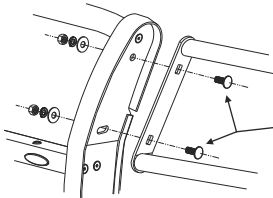

Arme primeramente los cubre-faros con el cuerpo central de la burrera utilizando los Tornillos Cab Coche de 1/2" X 1 1/4" y enseguida fije la burrera con los herrajes



Lea y comprenda correctamente las instrucciones de la guía y enseguida proceda con la instalación del accesorio



1.- Ubique las placas del chasis por el frente de la defensa.



2.- Identifique las grapas que fija el chasis con la defensa y proceda a retirarlas con la llave mixta de 21 mm e identifique por debajo del vehículo los barrenos a utilizar.
(Retire las tuercas por detrás de las grapas)





INSTRUCTIVO DE INSTALACIÓN

Burrera Super Bronco / Trainer

Aplica Para:

- Ford Lobo (4x2) 2005 - 2008
- Lobo (4x4) 2006 - 2008

HIGH QUALITY PRODUCTS

(KH-BSF-P-06PS) • (BSF-C-06PS, BSF-P-06PS) / (T1F-P-06PS) / (B1F-P-06PS)

BURRERAS / ESTRIBOS / CANASTILLAS / BARRAS PORTA EQUIPAJE / DEFENSAS / ROLL BAR / PASAMANOS / ESPEJOS / COLILLAS / ETC...

Queda prohibida la reproducción total ó parcial de este documento por cualquier medio, sea digital ó impreso sin la autorización explícita y por escrito de El Bronco Autopartes®

Lea y comprenda correctamente las instrucciones de la guía y enseguida proceda con la instalación del accesorio

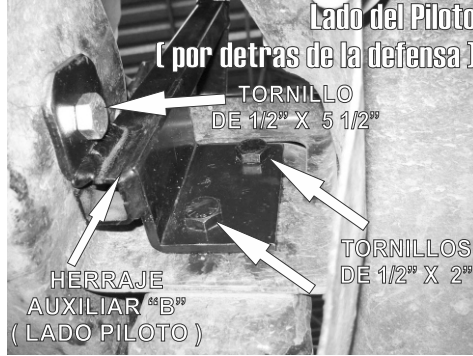

3.- Levante el cofre e inserte el Herraje Auxiliar "B" entre la defensa y el radiador.

Fije el herraje Auxiliar "B" a un costado del chasis con el tornillo de 1/2" X 5 1/2" y al frente fije en forma de sandwich con la placa del chasis y el Herraje Principal "A" utilizando los tornillos de 1/2" X 2". (Ver dibujo anexo). **Nota:** Verifique los Herrajes Lado Piloto y Lado Copiloto.



4.- Enseguida fije el Herraje Principal "B" por afuera del Herraje Principal "A" con los tornillos de 1/2" X 1 1/2" .



5.- Presente la burrera por fuera de los Herrajes Principales "B" y fijela con los tornillos de 1/2" X 1 1/2". Fije también los Herrajes Auxiliares "B" por dentro de la burrera con los tornillos botón allén de 3/8" X 1 1/4".



6.- Nivele y centre la burrera y apriete hasta el final todos los tornillos para lograr una correcta instalación.



INSTRUCTIVO DE INSTALACIÓN

Burrera Super Bronco / Trainer

Aplica Para:

- Ford Lobo (4x2) 2005 - 2008
- Lobo (4x4) 2006 - 2008

HIGH QUALITY PRODUCTS

(KH-BSF-P-06PS) • (BSF-C-06PS, BSF-P-06PS) / (T1F-P-06PS) / (B1F-P-06PS)

BURRERAS / ESTRIBOS / CANASTILLAS / BARRAS PORTA EQUIPAJE / DEFENSAS / ROLL BAR / PASAMANOS / ESPEJOS / COLILLAS / ETC...

Queda prohibida la reproducción total ó parcial de este documento por cualquier medio, sea digital ó impreso sin la autorización explícita y por escrito de El Bronco Autopartes®

Lea y comprenda correctamente las instrucciones de la guía y enseguida proceda con la instalación del accesorio

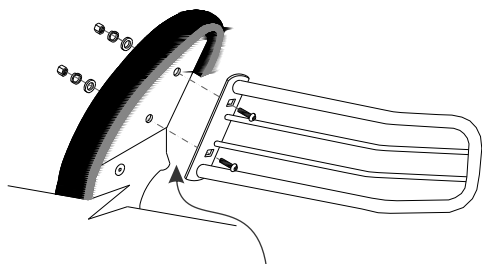

NOTA: PARA LA BURRERA EN CROMO

Arme primeramente los cubre-faros con el cuerpo central de la burrera utilizando los Tornillos Allén Botón de 1/2" X 1 1/4" y enseguida fije la burrera con los herrajes

HERRAJE PRINCIPAL "A" (LADO PILOTO)

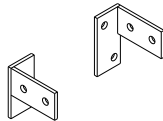

HERRAJE PRINCIPAL "A" (LADO COPILOTO)

HERRAJES PRINCIPALES "B"

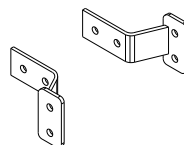

HERRAJE AUXILIAR "B" (LADO PILOTO)

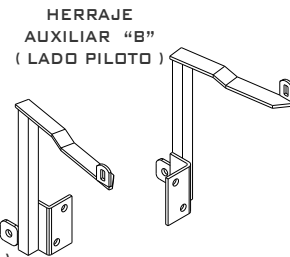

Detalle de instalación vista Superior (Lado Piloto)

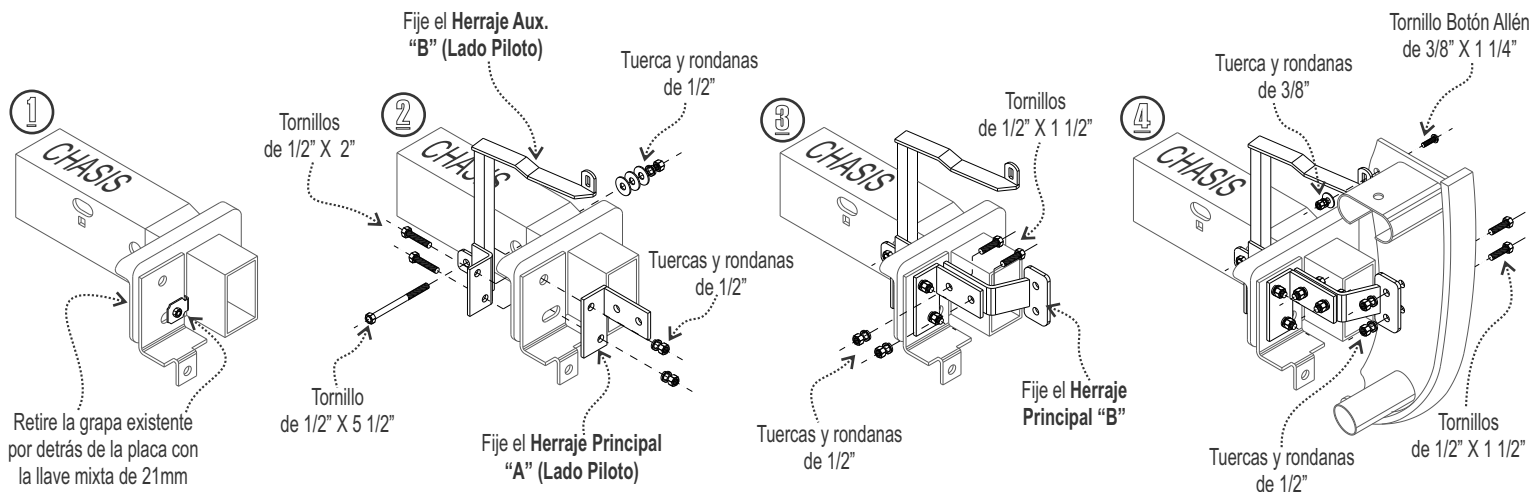

RECOMENDACIONES DE USO:

- Nivele y centre la Burrera y apriete hasta el final todos los tornillos para lograr una correcta instalación e instale las cubiertas de plástico y grapas que retiro con anterioridad (si fuera el caso).
- Limpie el Accesorio con frecuencia para evitar corrosiones sin utilizar productos abrasivos ya que podría perjudicar el acabado.
- Este producto es un accesorio de lujo y no está diseñado como parachoques, por lo tanto se sugiere no utilizarse para otras funciones ajenas a la estipulada.