



INSTRUCTIVO DE INSTALACIÓN

Burrera Super Bronco / Trainer

Aplica Para:

- Ford Lobo 2009 - 2014
- Ford F-150, F-250 2010 - 2014

HIGH QUALITY PRODUCTS

(KH-BSF-P-LB09) • (BSF-C-LB09, BSF-P-LB09) / (T1F-P-LB09) / (B1F-P-LB09)

BURRERAS / ESTRIBOS / CANASTILLAS / BARRAS PORTA EQUIPAJE / DEFENSAS / ROLL BAR / PASAMANOS / ESPEJOS / COLILLAS / ETC...

Queda prohibida la reproducción total ó parcial de este documento por cualquier medio, sea digital ó impreso sin la autorización explícita y por escrito de El Bronco Autopartes®

TORNILLERÍA DE INSTALACIÓN - KT-BSF-P-LB09

	2	Tornillo Cab. Botón Allen de 3/8" X 1 1/4"
	4	Rondana Plana de 3/8"
	2	Rondana de Presión de 3/8"
	2	Tuerca Hexagonal de 3/8"
	4	Tornillo Esp. Hex. c/Solera de 7/16" X 1 1/2"
	4	Rondana Plana de 7/16"
	4	Rondana de Presión de 7/16"
	4	Tuerca Hexagonal de 7/16"
	2	Tornillo Cab. Hexagonal de 1/2" X 5 1/2"
	6	Tornillo Cab. Hexagonal de 1/2" X 1 1/2"
	12	Rondana Plana de 1/2"
	8	Rondana de Presión de 1/2"
	8	Tuerca Hexagonal de 1/2"
	2	Guía Micro-Alambre para Tornillo de 7/16"
	2	Solera Cuadrada c/ Barreno s/Esq. de 2" X 2"

HERRAMIENTA NECESARIA

• Llave de 15mm	• Llave de 9/16"
• Llave de 11/16"	• Llave de 3/4"
• Llave Allen de 7/32"	

HERRAJES - KH-BSF-P-LB09

PRINCIPALES "A"	AUXILIARES "B"
2 Pzas. / Juego	2 Pzas. / Juego

DETALLE DE ARMADO PARA BURRERA SUPER BRONCO

TORNILLERÍA (CUBRE FARO CROMO) - KT-CFAR-CR

	4	Tornillo Cab. Coche de 1/2" X 1 1/4"
	4	Rondana Plana Especial de 1/2" X Ø 1"
	4	Rondana de Presión de 1/2"
	4	Tuerca Hexagonal de 1/2"

ARMADO DE CUBRE FARO - BURRERA EN CROMO

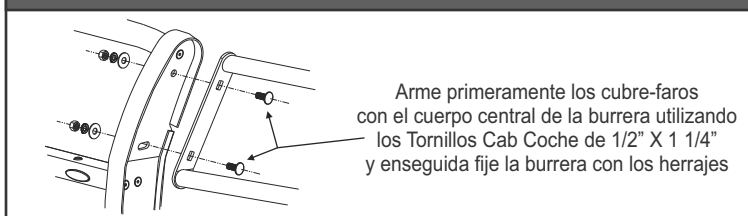

Lea y comprenda correctamente las instrucciones de la guía y enseguida proceda con la instalación del accesorio

MODO DE INSTALACIÓN DEL HERRAJE PRINCIPAL "A" PARA LA FORD LOBO 4 X 4 (2009)

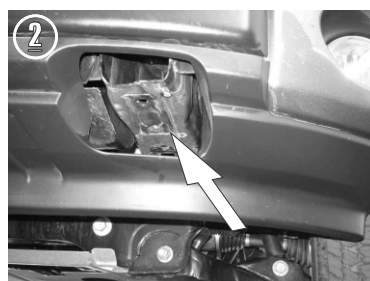

1.- Identifique los ganchos de arrastre por debajo del vehículo y proceda a retirarlos con la llave 15 mm.

2.- Enseguida fije el gancho de arrastre con el Herraje Tipo Calza, atornillandolos 3 ó 4 roscas solamente con el primer tornillo existente.



INSTRUCTIVO DE INSTALACIÓN

Burrera Super Bronco / Trainer

Aplica Para:

- Ford Lobo 2009 - 2014
- Ford F-150, F-250 2010 - 2014

HIGH QUALITY PRODUCTS

(KH-BSF-P-LB09) • (BSF-C-LB09, BSF-P-LB09) / (T1F-P-LB09) / (B1F-P-LB09)

BURRERAS / ESTRIBOS / CANASTILLAS / BARRAS PORTA EQUIPAJE / DEFENSAS / ROLL BAR / PASAMANOS / ESPEJOS / COLILLAS / ETC...

Queda prohibida la reproducción total ó parcial de este documento por cualquier medio, sea digital ó impreso sin la autorización explícita y por escrito de El Bronco Autopartes®

Lea y comprenda correctamente las instrucciones de la guía y enseguida proceda con la instalación del accesorio

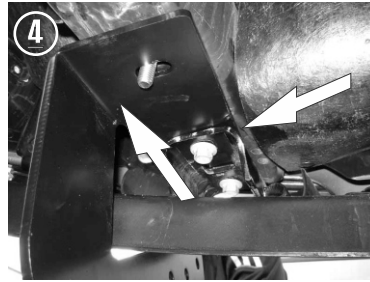
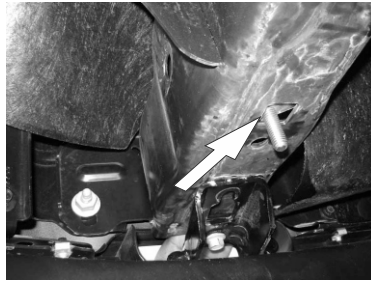

3.- Identifique los barrenos y resacas existentes por debajo del chasis y coloque un tornillo especial de 7/16" X 1 1/2" dentro del chasis, en el resaca que muestra la fotografía.

4.- Enseguida levante el gancho manualmente y coloque el **Herraje Principal "A"** por debajo del Chasis, fijándolo con el Gancho de arrastre y el otro extremo se fijara en el tornillo que inserto con las rondanas y tuerca de 7/16".

MODO DE INSTALACIÓN DEL HERRAJE PRINCIPAL "A" PARA LA FORD LOBO 4 X 4 (2009)

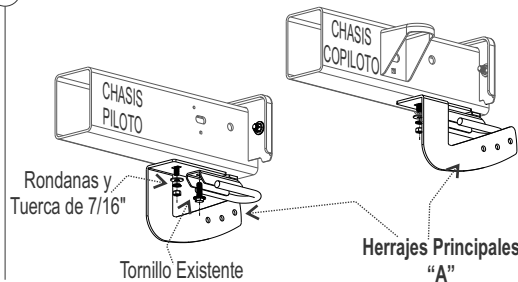
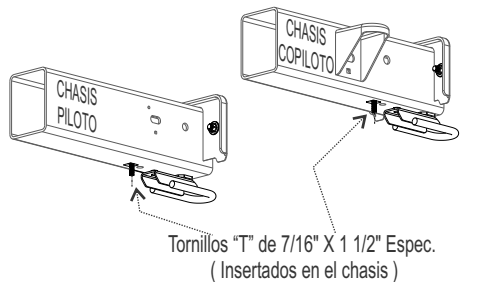
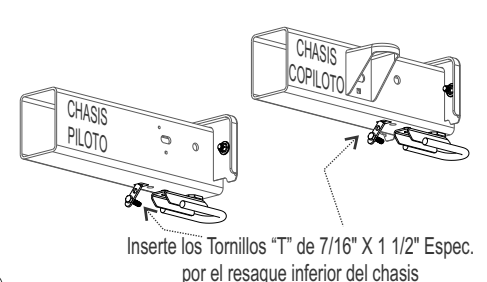
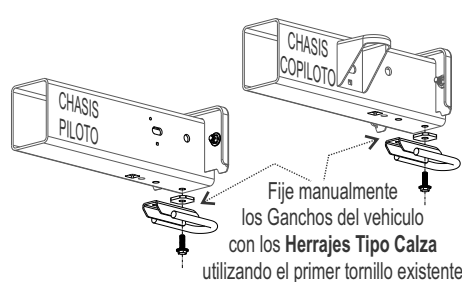
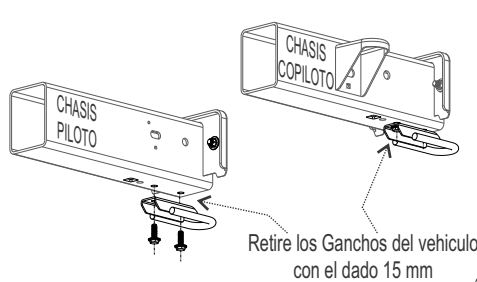

OBSERVE EL DIBUJO EN LA HOJA ANEXA PARA COMPLETAR LA INSTALACIÓN DEL ACCESORIO



INSTRUCTIVO DE INSTALACIÓN

Burrera Super Bronco / Trainer

Aplica Para:

- Ford Lobo 2009 - 2014
- Ford F-150, F-250 2010 - 2014

HIGH QUALITY PRODUCTS

(KH-BSF-P-LB09) • (BSF-C-LB09, BSF-P-LB09) / (T1F-P-LB09) / (B1F-P-LB09)

BURRERAS / ESTRIBOS / CANASTILLAS / BARRAS PORTA EQUIPAJE / DEFENSAS / ROLL BAR / PASAMANOS / ESPEJOS / COLILLAS / ETC...

Queda prohibida la reproducción total ó parcial de este documento por cualquier medio, sea digital ó impreso sin la autorización explícita y por escrito de El Bronco Autopartes®

Lea y comprenda correctamente las instrucciones de la guía y enseguida proceda con la instalación del accesorio

MODO DE INSTALACIÓN DEL HERRAJE PRINCIPAL "A" PARA LA FORD LOBO 4 X 2 (2009)



5.-Identifique los barrenos y resaque existentes por debajo del chasis. Rosque un tornillo especial de 7/16" X 1 1/2" con la guía de micro-alambre e insertelo del resaque cuadrado hacia el segundo barreno del chasis.

6.- Enseguida retire la guía de micro-alambre e inserte otro tornillo especial de 7/16" X 1 1/2" en el resaque cuadrado del chasis y fije el **Herraje Principal "A"** en dichos tornillos con las rondanas y tuercas de 7/16".

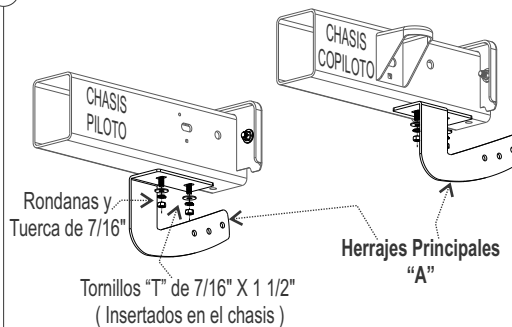
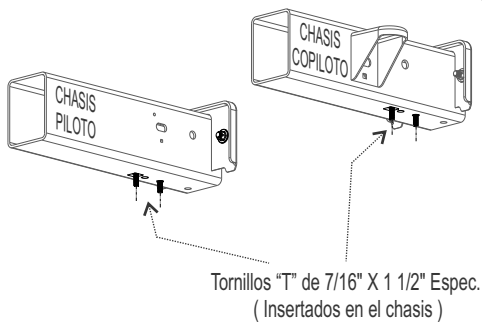
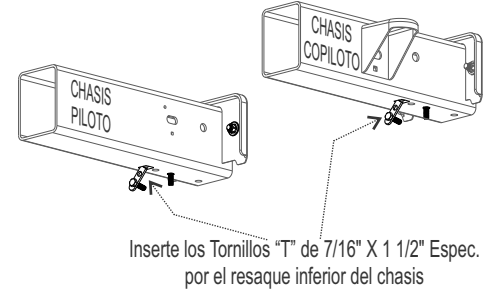
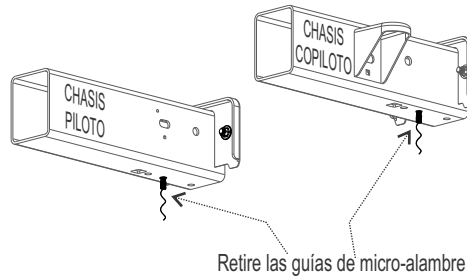
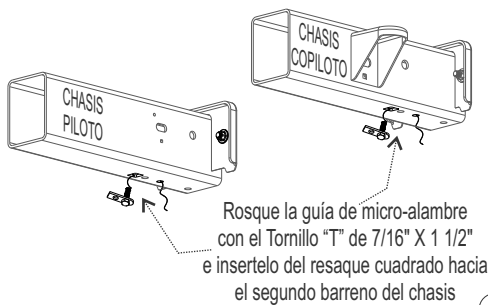

LA INSTALACIÓN DEL HERRAJE AUXILIAR "B" SERA SIMILAR PARA LAS DOS VERSIONES DEL VEHICULO (4 X 4 Y 4 x 2)



INSTRUCTIVO DE INSTALACIÓN

Burrera Super Bronco / Trainer

Aplica Para:

- Ford Lobo 2009 - 2014
- Ford F-150, F-250 2010 - 2014

HIGH QUALITY PRODUCTS

(KH-BSF-P-LB09) • (BSF-C-LB09, BSF-P-LB09) / (T1F-P-LB09) / (B1F-P-LB09)

BURRERAS / ESTRIBOS / CANASTILLAS / BARRAS PORTA EQUIPAJE / DEFENSAS / ROLL BAR / PASAMANOS / ESPEJOS / COLILLAS / ETC...

Queda prohibida la reproducción total ó parcial de este documento por cualquier medio, sea digital ó impreso sin la autorización explícita y por escrito de El Bronco Autopartes®

Lea y comprenda correctamente las instrucciones de la guía y enseguida proceda con la instalación del accesorio

MODO DE INSTALACIÓN DEL HERRAJE AUXILIAR "B" PARA LA FORD LOBO 4 X 2 Y 4 X 4 (2009)



7.- Levante el cofre y ubique los tornillos superiores que fijan la placa del chasis con la defensa y proceda a retirar la tuerca con la llave 21 mm. Enseguida presente el **Herraje Auxiliar "B"** en dicho tornillo y fíjelo con la tuerca que retiro con anterioridad. El otro extremo del Herraje fíjelo con el barreno del chasis utilizando el tornillo de 1/2" X 5 1/2".

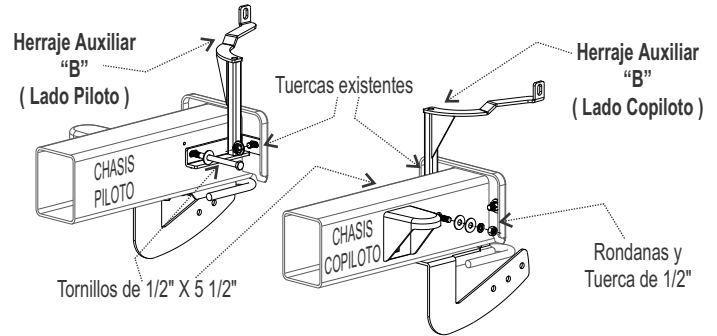
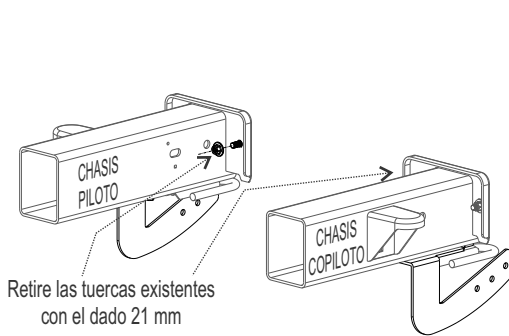

INSTALACIÓN DE LA BURRERA SOBRE LOS HERRAJES PRINCIPALES "A" Y AUXILIARES "B"



8.- Una vez instalados los Herrajes Lado Piloto y Lado Copiloto. Presente la burrera por fuera de los **Herrajes Principales "A"** y fíjela con los tornillos de 1/2" X 1 1/2" y en la parte superior fije los **Herrajes Auxiliares "B"** por dentro de la burrera con los tornillos botón allén de 3/8" X 1 1/4".

Nivele y centre la burrera y apriete hasta el final todos los tornillos para lograr una correcta instalación..

NOTA: PARA LA BURRERA EN CROMO

Arme primeramente los cubre-faros con el cuerpo central de la burrera utilizando los Tornillos Cab Coche de 1/2" X 1 1/4" y enseguida fije la burrera con los herrajes

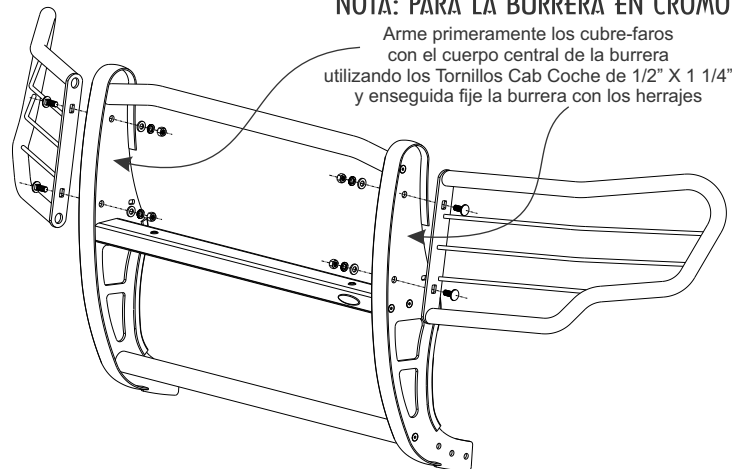



INSTRUCTIVO DE INSTALACIÓN

Burrera Super Bronco / Trainer

Aplica Para :

- Ford Lobo 2009 - 2014
- Ford F-150, F-250 2010 - 2014

HIGH QUALITY PRODUCTS

(KH-BSF-P-LB09) • (BSF-C-LB09, BSF-P-LB09) / (T1F-P-LB09) / (B1F-P-LB09)

BURRERAS / ESTRIBOS / CANASTILLAS / BARRAS PORTA EQUIPAJE / DEFENSAS / ROLL BAR / PASAMANOS / ESPEJOS / COLILLAS / ETC...

Queda prohibida la reproducción total ó parcial de este documento por cualquier medio, sea digital ó impreso sin la autorización explícita y por escrito de El Bronco Autopartes®

Lea y comprenda correctamente las instrucciones de la guía y enseguida proceda con la instalación del accesorio

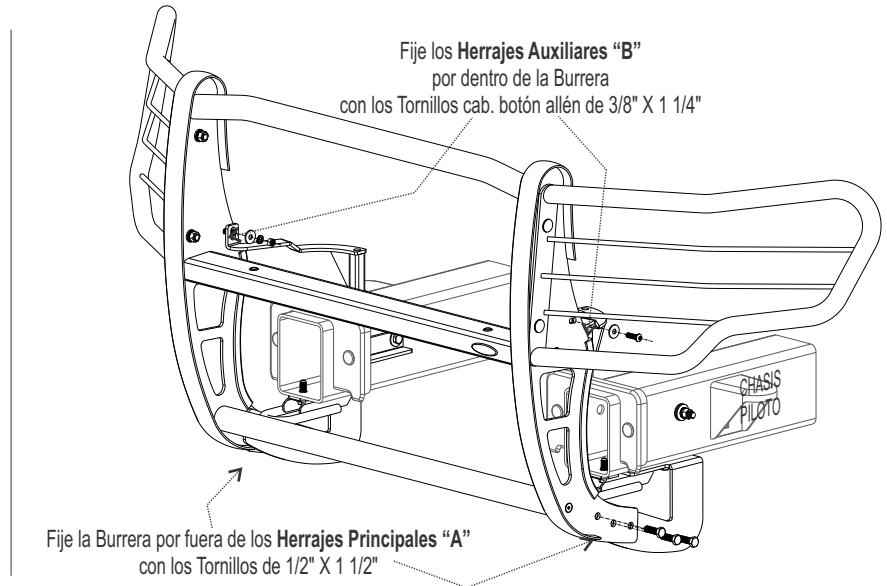
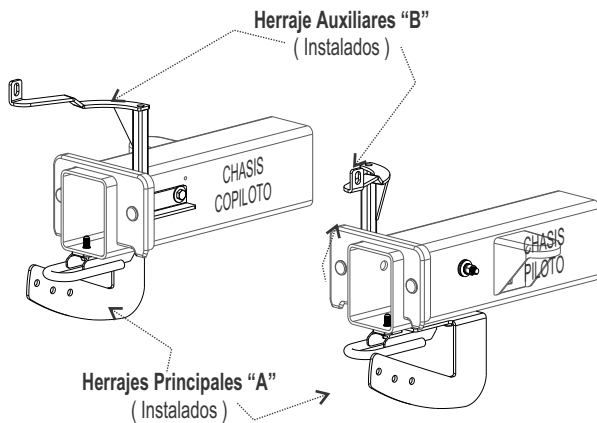

RECOMENDACIONES DE USO:

- Nivele y centre la Burrera y apriete hasta el final todos los tornillos para lograr una correcta instalación e instale las cubiertas de plástico y grapas que retiro con anterioridad (si fuera el caso).
- Limpie el Accesorio con frecuencia para evitar corrosiones sin utilizar productos abrasivos ya que podría perjudicar el acabado.
- Este producto es un accesorio de lujo y no está diseñado como parachoques, por lo tanto se sugiere no utilizarse para otras funciones ajenas a la estipulada.