



INSTRUCTIVO DE INSTALACIÓN

Burrera Super Bronco

Aplica Para : • Ford Super Duty F-250 D/C, F-350 , F-450, F-550
2011 - 2016

HIGH QUALITY PRODUCTS

(KH-BSF-P-113T) • (BSF-C-113T, BSF-P-113T)

BURRERAS / ESTRIBOS / CANASTILLAS / BARRAS PORTA EQUIPAJE / DEFENSAS / ROLL BAR / PASAMANOS / ESPEJOS / COLILLAS / ETC...

Queda prohibida la reproducción total ó parcial de este documento por cualquier medio, sea digital ó impreso sin la autorización explícita y por escrito de El Bronco Autopartes®

TORNILLERÍA DE INSTALACIÓN • KT-BSF-C-113T

	6	Tornillo Cab. Hexagonal de 1/2" X 1 1/2"
	8	Rondana Plana de 1/2"
	8	Rondana de Presión de 1/2"
	8	Tuerca Hexagonal de 1/2"

HERRAMIENTA NECESARIA

• Matraca	• Extensión Corta para Matraca
• Dado de 18mm	• Dado de 3/4"
• Taladro	• Broca de 1/4"
• Marcador	• Cinta Métrica
• Cutter o Segueta	

HERRAJES • KH-BSF-P-113T

PRINCIPALES "A"	AUXILIARES "B"	AUXILIARES "C"
2 Pzas. / Similares	2 Pzas. / Similares	2 Pzas. / Juego

DETALLE DE ARMADO PARA BURRERA SUPER BRONCO

TORNILLERÍA (CUBRE FARO CROMO) • KT-CFAR-CR

	4	Tornillo Cab. Coche de 1/2" X 1 1/4"
	4	Rondana Plana Especial de 1/2" X Ø 1"
	4	Rondana de Presión de 1/2"
	4	Tuerca Hexagonal de 1/2"

ARMADO DE CUBRE FARO • BURRERA EN CROMO

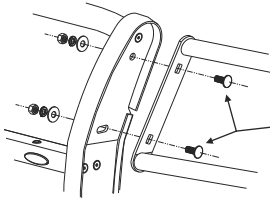

Arme primeramente los cubre-faros con el cuerpo central de la burrera utilizando los Tornillos Cab Coche de 1/2" X 1 1/4" y enseguida fije la burrera con los herrajes



Lea y comprenda correctamente las instrucciones de la guía y enseguida proceda con la instalación del accesorio



TORNILLOS EXISTENTES



RETIRE PRIMERAMENTE LOS TORNILLOS SUPERIORES

1.- Identifique los tornillos existentes al frente de la defensa y las tuercas por detrás de la misma. Proceda a **retirar** primeramente los **tornillos Inferiores** con el dado 18 mm.

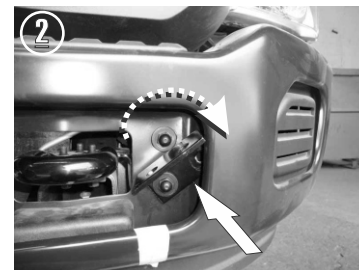

2.- Enseguida coloque el Herraje Principal "A" con el tornillo inferior y apriételo levemente.

Después retire el tornillo superior. Gire el herraje hacia la posición del barreno y fíjelo de igual manera con el mismo tornillo existente.

Nota: Al momento de fijar el Herraje Principal "A" cuide que no se desajuste ó caigan las tuercas posteriores en las que se fijaran los tornillos.



HERRAJE PRINCIPAL "A"



INSTRUCTIVO DE INSTALACIÓN

Burrera Super Bronco

Aplica Para : • Ford Super Duty F-250 D/C, F-350 , F-450, F-550
2011 - 2016

HIGH QUALITY PRODUCTS

(KH-BSF-P-113T) • (BSF-C-113T, BSF-P-113T)

BURRERAS / ESTRIBOS / CANASTILLAS / BARRAS PORTA EQUIPAJE / DEFENSAS / ROLL BAR / PASAMANOS / ESPEJOS / COLILLAS / ETC...

Queda prohibida la reproducción total ó parcial de este documento por cualquier medio, sea digital ó impreso sin la autorización explícita y por escrito de El Bronco Autopartes ®

Lea y comprenda correctamente las instrucciones de la guía y enseguida proceda con la instalación del accesorio



3.- Coloque la burrera por fuera de los Herrajes Principales "A" y fijela manualmente con los tornillos de 1/2" X 1 1/2".



4.- Identifique el barreno (galuz) sobre el costado exterior del chasis.



5.- Enseguida inserte el Herraje Auxiliar "B" por dentro del chasis de manera que salga el tornillo de 1/2" por fuera del barreno existente.

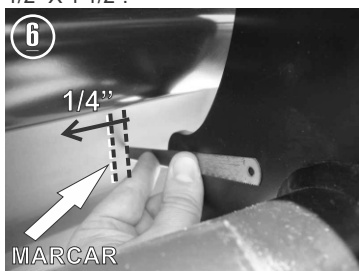

6.- Proyecte la parte interna de la placa sobre la facia inferior del vehículo y recorra la marca 1/4" de pulgada hacia dentro. Enseguida trace un rectángulo de 3cm de altura por 4.5 cm de anchura a una distancia de 5 cm con respecto al doblez inferior de la facia de plástico (ver fotos anexas).

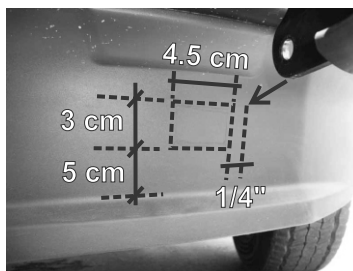
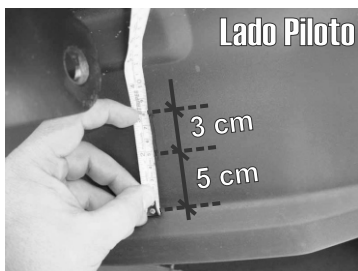

7.- Barrene las cuatro esquinas del rectángulo y corra un poco el taladro para que inserte fácilmente la següeta.



8.- Recorte el rectángulo de la facia de plástico e inserte el Herraje Auxiliar "C" por dicho recorte.



9.- Después fije el Herraje Auxiliar "C" en un extremo del chasis con el tornillo del Herraje Auxiliar "B" utilizando las tuercas y rondanas de 1/2" y al otro extremo fijelo por dentro de la burrera con el tornillo de 1/2" X 1 1/2".



DETALLE DE INSTALACIÓN VISTA SUPERIOR (LADO PILOTO)

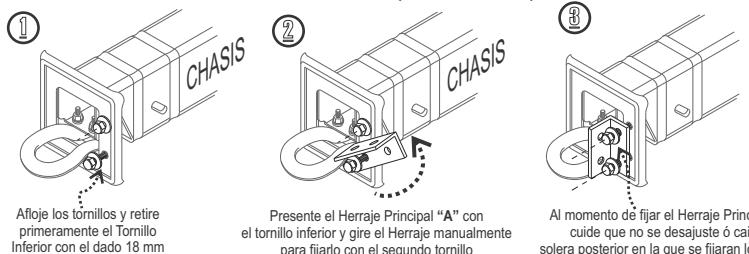

1. Afloje los tornillos y retire primeramente el Tornillo Inferior con el dado 18 mm

2. Presente el Herraje Principal "A" con el tornillo inferior y gire el Herraje manualmente para fijarlo con el segundo tornillo

3. Al momento de fijar el Herraje Principal "A" cuide que no se desajuste ó caiga la solera posterior en la que se fijaran los tornillos

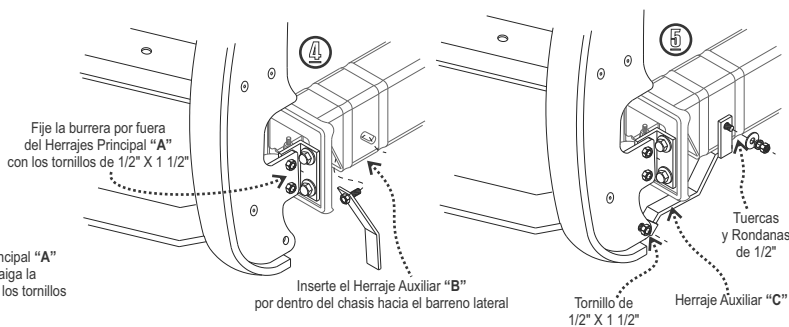

Fije la burrera por fuera del Herrajes Principal "A" con los tornillos de 1/2" X 1 1/2"

Inserte el Herraje Auxiliar "B" por dentro del chasis hacia el barreno lateral

Tornillo de 1/2" X 1 1/2"

Herraje Auxiliar "C"

RECOMENDACIONES DE USO:

- Nivele y centre la Burrera y apriete hasta el final todos los tornillos para lograr una correcta instalación e instale las cubiertas de plástico y grapas que retiro con anterioridad (si fuera el caso).
- Limpie el Accesorio con frecuencia para evitar corrosiones sin utilizar productos abrasivos ya que podría perjudicar el acabado.
- Este producto es un accesorio de lujo y no está diseñado como parachoques, por lo tanto se sugiere no utilizarse para otras funciones ajenas a la estipulada.