

Accesorio: **Barras Paralelas**

HIGH QUALITY PRODUCTS

Aplica Para: **Bronx y Golden Hill**

INSTRUCTIVO DE INSTALACIÓN



BURRERAS / ESTRIBOS / CANASTILLAS / BARRAS PORTA EQUIPAJE / DEFENSAS / ROLL BAR / PASAMANOS / ESPEJOS / COLILLAS / ETC...

Queda prohibida la reproducción total ó parcial de este documento por cualquier medio, sea digital ó impreso sin la autorización explícita y por escrito de El Bronco Autopartes®

1 **Tornillo Allén Cilindro de 5/16" x 3/4"**
Base de Aluminio **Gancho de lamina**
 Coloque el gancho de lamina por dentro de la base de aluminio con el tornillo allén cilindro de 5/16" X 3/4".
Nota: Rosque solamente 1/2" del tornillo.

2 **Tornillo Allén Botón 5/16" x 3/4"**
 Inserte el tornillo allén botón de 5/16" X 3/4".

3 **Tuerca estufa de 5/16"**
 Rosque ligeramente la tuerca estufa, en el tornillo allén botón de 5/16" X 3/4".

4 **Coloque el tornillo opresor allén copa de 5/16" x 3/4".**

5 **Deslice la base armada sobre las ranuras del perfil de aluminio.**

6 **Coloque la guía de plástico sobre la parte superior del perfil.**

7 **Fije los tapones en los extremos de la barra con la pija de 8" x 3/8"**

Barra Paralela Bronx - Aluminio - Tipo Universal



8

Levante los empaques de la puerta y presente las barras sobre el toldo del vehículo.

- a).- Centre el perfil de aluminio.
- b).- Apriete primeramente el tornillo de 5/16" x 3/4" a un extremo; en el otro extremo jale el perfil hacia fuera, empuje la base de aluminio hacia dentro y fije el otro tornillo de 5/16" x 3/4".
- c).- Enseguida apriete el tornillo opresor allén copa de 5/16" x 3/4" de los extremos.
- d).- Apriete un poco los tornillos allén cilindro de 5/16" x 3/4" para lograr que los herrajes se fijen bien sobre el toldo del vehículo.

TABLA DE CONTENIDO

4 Pzas.	TORNILLO ALLEN CILINDRO DE 5/16" X 3/4"
4 Pzas.	TORNILLO ALLEN BOTON DE 5/16" X 3/4"
4 Pzas.	TORNILLO OPRESOR ALLEN COPA DE 5/16" X 3/4"
4 Pzas.	PIJA No 8 X 3/8"
4 Pzas.	TUERCA ESTUFA RECTANGULAR DE 5/16"
4 Pzas.	TAPONES DE PLASTICO
4 Pzas.	BASES DE ALUMINIO
4 Pzas.	GANCHOS DE LAMINA (COMPLEMENTO EXTRA)
2 Pzas.	PERFIL DE ALUMINIO
2 Pzas.	GUIAS DE PLASTICO

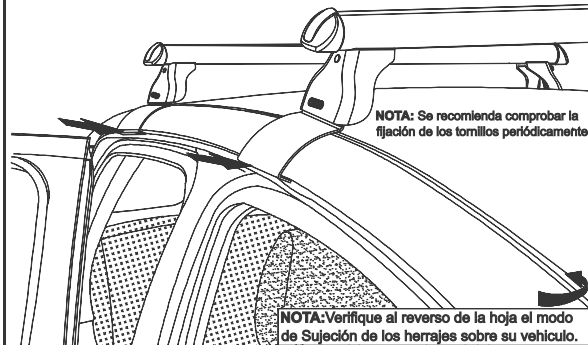

NOTA: Se recomienda comprobar la fijación de los tornillos periódicamente.

NOTA: Verifique al reverso de la hoja el modo de Sujeción de los herrajes sobre su vehículo.

HERRAMIENTA NECESARIA

1 Pza.	Llave Allén de 5/32"
1 Pza.	Llave Allén de 3/16"
1 Pza.	Llave Allén de 1/4"
1 Pza.	Herramienta Extra para la Barra de Chevy Llave mixta de 7/16"

1 **Tornillo Allén Cilindro de 5/16" x 3/4"**
Base de Aluminio **Gancho de Lamina**
 Coloque el Gancho de la lamina por dentro de la base de aluminio con el tornillo allén cilindro de 5/16" X 3/4".
Nota: Rosque solamente 1/2" del tornillo.

2 **Tornillo Opresor Allén Copa 5/16" x 1/2"**
 Inserte el tornillo opresor allén copa de 5/16" X 1/2". Rosque hasta el ras de la pared interior del herraje de aluminio

3 **Inserte el tubo en las bases de aluminio**
 Inserte el tornillo opresor allén copa de 5/16" X 3/4". (Rosque 0.5 cm aprox.)

4 **Inserte el tubo en las bases de aluminio**

5 **Coloque los tapones de plástico en cada extremo de la barra.**

Barra Paralela Golden Hill - Redonda - Tipo Universal



6

Levante los empaques de la puerta y presente las barras sobre el toldo del vehículo.

- a).- Centre la barra.
- b).- Apriete primeramente el tornillo de 5/16" x 1/2" a un extremo; en el otro extremo jale la barra hacia fuera, empuje la base de aluminio hacia dentro y fije el otro tornillo de 5/16" x 1/2".
- c).- Enseguida apriete el tornillo opresor allén copa de 5/16" x 3/4" de los extremos.
- d).- Apriete un poco los tornillos allén cilindro de 5/16" x 3/4" para lograr que los herrajes se fijen bien sobre el toldo del vehículo.

TABLA DE CONTENIDO

4 Pzas.	TORNILLO ALLEN CILINDRO DE 5/16" X 3/4"
4 Pzas.	TORNILLO OPRESOR ALLEN COPA DE 5/16" X 1/2"
4 Pzas.	TORNILLO OPRESOR ALLEN COPA DE 5/16" X 3/4"
4 Pzas.	TAPONES DE PLASTICO
4 Pzas.	BASES DE ALUMINIO
4 Pzas.	GANCHOS DE LAMINA (COMPLEMENTO EXTRA)
2 Pzas.	TUBOS DE 3/4" CED. 40

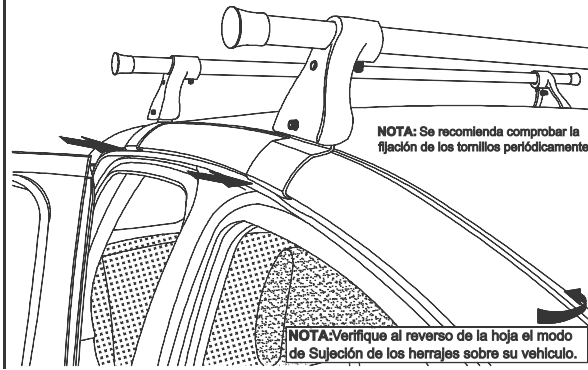

NOTA: Se recomienda comprobar la fijación de los tornillos periódicamente.

NOTA: Verifique al reverso de la hoja el modo de Sujeción de los herrajes sobre su vehículo.

HERRAMIENTA NECESARIA

1 Pza.	Llave Allén de 5/32"
1 Pza.	Llave Allén de 1/4"
1 Pza.	Herramienta Extra para la Barra de Chevy Llave mixta de 7/16"

Accesorio: **Barras Paralelas**
 Aplica Para: **Tabla de Aplicación**
1-C (25-36)

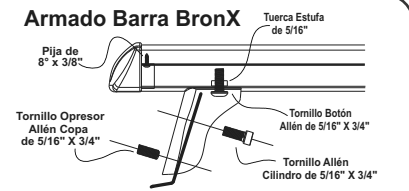
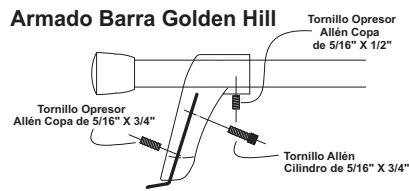

Identifique el modo de sujeción para el modelo de su vehículo y tome como referencia el dibujo inferior de a cuerdo a su aplicación. Los Ganchos aplicaran de igual manera para la Barra Golden Hill, como para la Barra BronX en Aluminio, *Amenos que indique lo contrario.

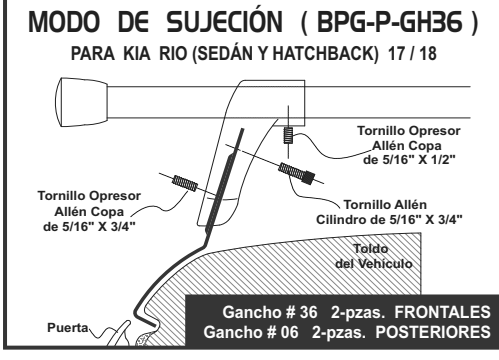
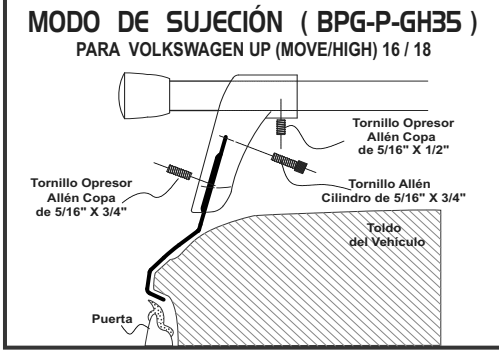
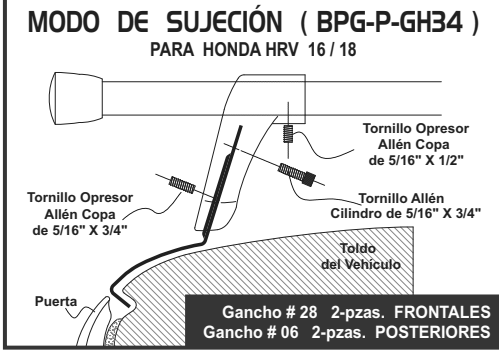
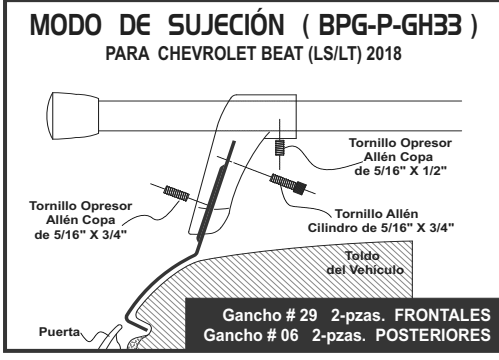
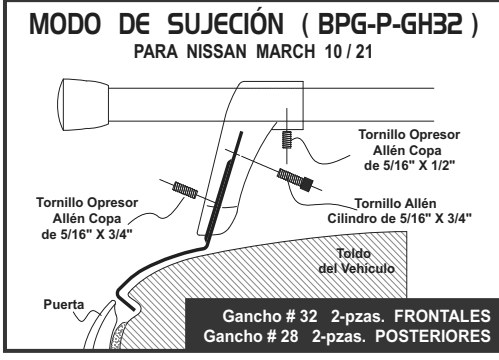
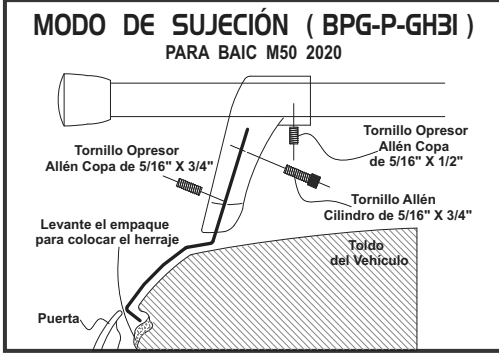
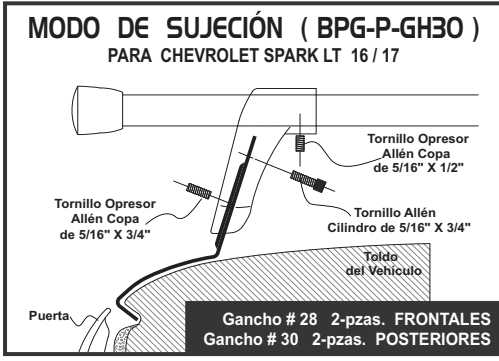
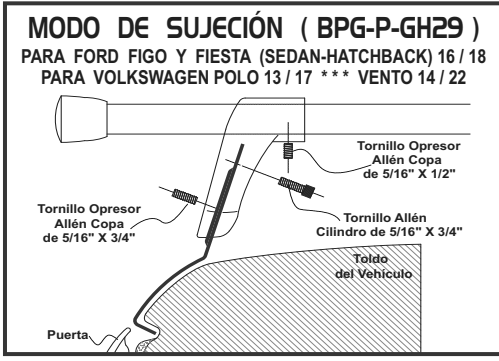
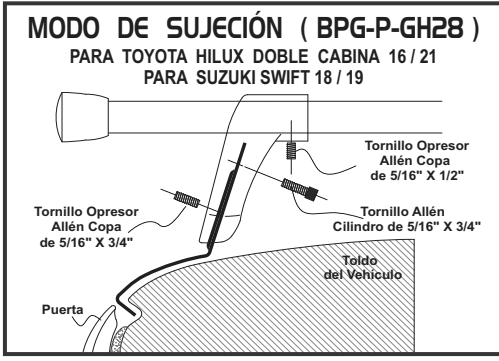
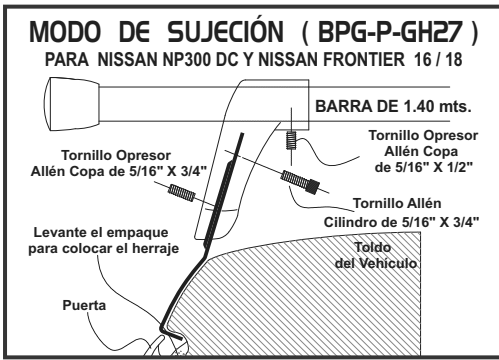
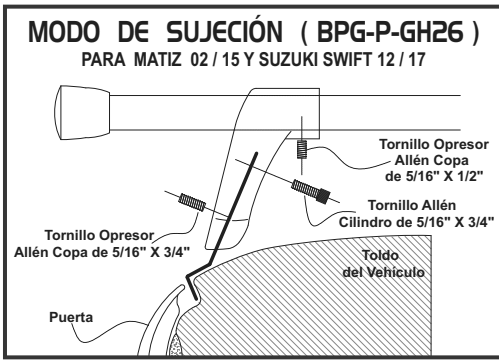
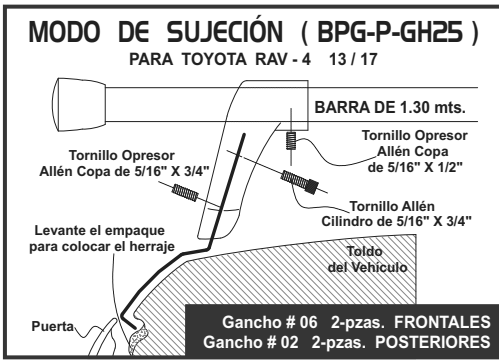

RECOMENDACIONES DE USO:

- Centre las bases y las barras con respecto al toldo de su vehículo y verifique la correcta fijación de los tornillos periódicamente.
- Limpie el Accesorio con frecuencia sin utilizar productos abrasivos para evitar daños en el acabado del accesorio.
- Este producto es un accesorio de carga ligera ya que depende de la estructura del vehículo, por lo tanto no se recomienda sobrepasar el peso de carga estipulados por el fabricante ni usarlo de arrastre o amarre.
- No utilice el accesorio para otras funciones ajenas a la estipulada.

Queda prohibida la reproducción total ó parcial de este documento por cualquier medio, sea digital ó impreso sin la autorización explícita y por escrito de El Bronco Autopartes®